



RETAIL SPACE

G L O B A L



Компанияның қызметі:

- Шығармашылық конкретция
- Аналитика
- Қаржы моделі

- **Біз** туралы 

- Жобалық брокерлік қызмет
- Объектіні басқару

Құзырлылық Retail Space Global

Сауда кеңістігі үздіктерді құруға және дамытуға маманданған коммерциялық жылжымайтын мүлікке арналған шешімдер. Біздің команда брокерлік қызмет, қаржылық тиімділік мәселелерін қабаттасады, маркетинг және объектінің өз архитектурасы.

Бөлшек сауда кеңістігінің клиенттеріне жалға беру ставкасын көтеруге кепілдік беріледі және инвестициялардың кірістілігін төмендетіп, соған көз жеткізу материалдық үнемдеу, дұрыс кеңес беру және нарықтық көзқарас.



Ержан УРАЗБАЕВ
Коммерциялық жылжымайтын мүлік жөніндегі консалтинг және сауда орталығын басқару саласында 20 жылдық жұмыс өтілі бар компанияның негізін қалаушы. Қазақстанда, Қырғызстанда және Өзбекстанда 60-тан астам нысанның жобалары құрылды және жетілдірілді.

Он жыл ішінде біздің компания 2 млн шаршы метрден астам жерді қамтитын 100-ден астам жоба бойынша кеңес берді. Нәтижесінде біздің қызметімізден артық жалға берілді 600 мың шаршы метр.





Ержан Уразбаев
Негізін қалаушы

“Ол бұрын керемет қонақ үй болған,
Бірақ мен бір кездері болдым
жақсы бала...”



Андрей Гордиенко
Бас директор

“Қонақ үй дегеніміз не?
Мүмкін болатын орын өмірден
жасыру үшін...”



Виталий Нам
Бас сәулетші

“Маған қонақ үйде болу ұнайды.
Кетіп бара жатырсың - бұл месса.
Келгенде бәрі дұрыс.”



Алина Вейс
Жетекші сәулетші

“Егер менің жауаптарым сені қорқытса,
Қорқынышты сұрақтар қоюды тоқтату”



Алина Татабаева
Сәулетші дизайнері

“Қазіргі таңда мен қарастырып жатырмын
Барлық мүмкін болатын «егер»”



Абулхаир Джубанов
Жетекші сәулетші

“Бәліш жақсы тәуліктің
кез келген уақытында”



Куаныш Мухамедияров
Сәулетші

“Мен өтіп бара жатырмын.
Шотландық таспаны жақсы көремін,
бірақ таспа маған бермеді”

Шығармашылық Команда

Табыстың негізгі факторы біздің компаниядан Жинақталған команда тәжірибе және тәжірибе бөлімі ұйым ішінде де, және сыртқы нарықта.

МИССИЯ КОМПАНИЯ

Біз нарықты жасаймыз адамдар үшін жақсы және Тиімдірек Серіктестер!





Аселхан Нурдиллаева
Бас бухгалтер

“Бизнес бар тұтынушыларды жасау үшін...”

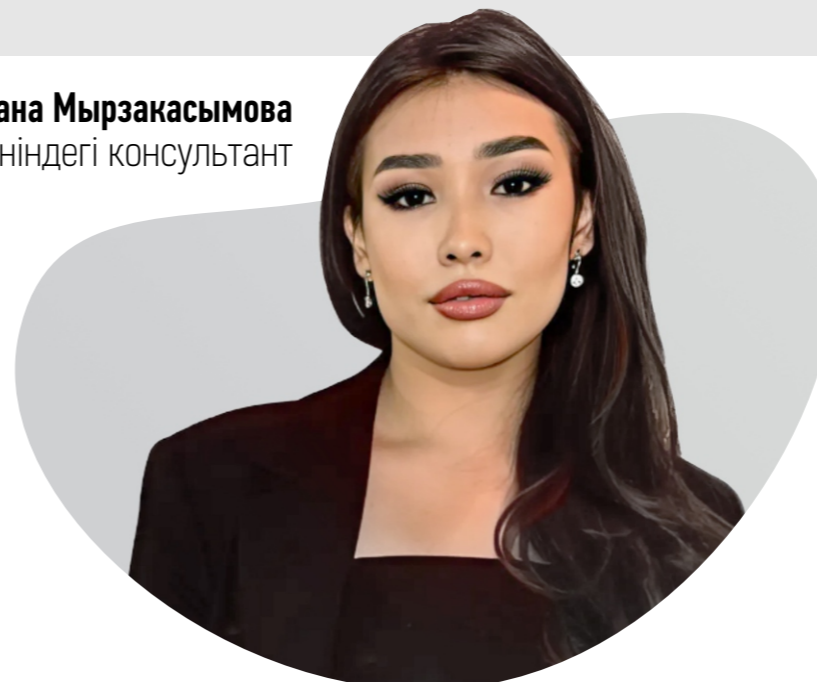

Дана Мырзакасымова
Брокерлік қызмет жөніндегі консультант

“Мен кітапты оның мұқабасы бойынша бағамдап отырмын, себебі Графикалық дизайнерлерді құрметтеймін”

Біз – компаниямыз 2014 жылы құрылған кәсіпқойлар командасы коммерциялық жылжымайтын мүлік саласында

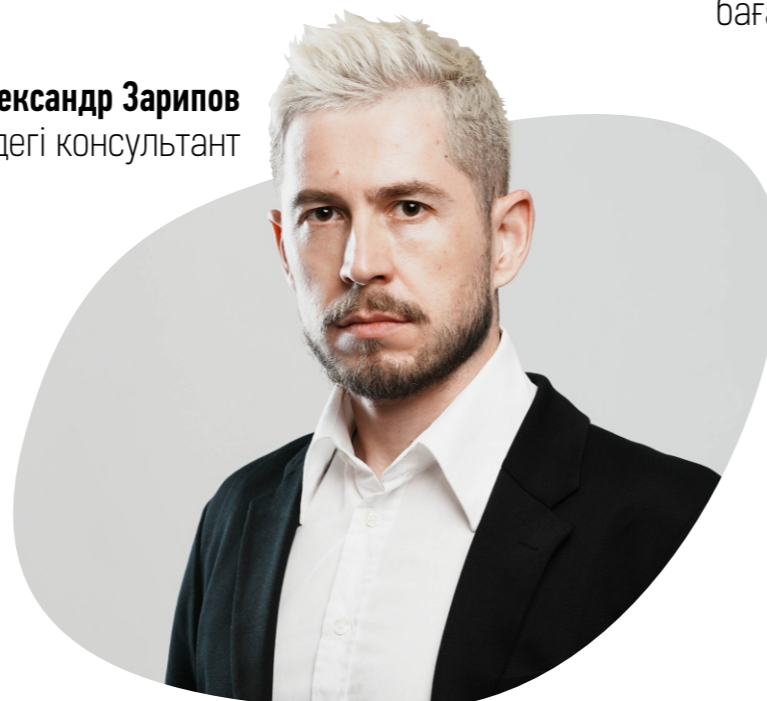

Александр Зарипов
Брокерлік қызмет жөніндегі консультант

Компанияның векторы ондаған жылдар бойы жинақталған тәжірибемен және тәжірибемен алмасу арқылы коммерциялық жылжымайтын мүлік жобаларын іске асыру нарығына үлес қосу

“Отты бұру!”

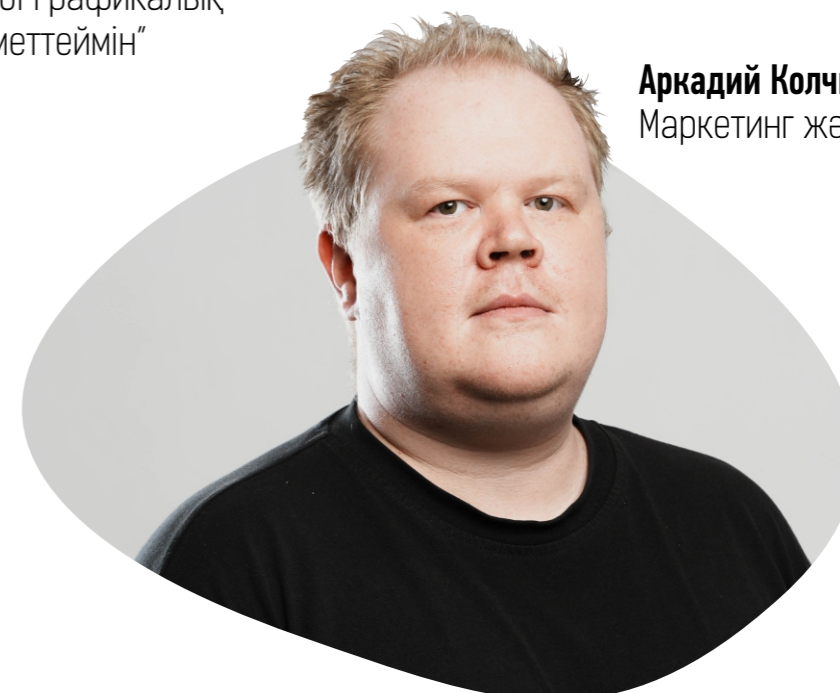

Аркадий Колчинский
Маркетинг және зерттеулер

“Бизнесіте бір жоспар бар: Жоспар жоқ”



Компанияның қызметі:

- Сауда орталықтары
- Кеңселер
- Коворкинг кеңістігі

- **ҚОНАҚ** үйлер 

- Мейрамханалар

01 / БАЙЛАНЫСТАР ҰҒЫМЫ

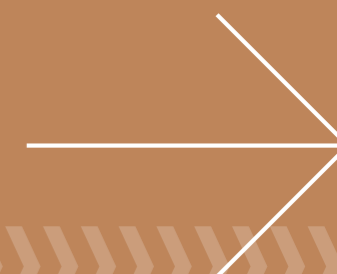



Куаныш М. Сәулетші

“Жақсы ойластырылған тік”

Сан Қор
- 7 қабат.

- Қабылдау бөлмесі
- Мейрамхана
- Әкімшілендіру
- Жазғы терраса
- Коворкинг
- Залға кіреберіс

Қонақ үй елді мекеннің орталығында немесе шетінде орналасқан ба? Ол курорттық немесе өнеркәсіптік қалашықта орналасқан ба? Оның айналасындағы ландшафт жалпақ па, әлде қыратты ма? Қонақ үй қасбеті, интерьер және қонақ үй Аумақ жалпы ландшафтан ерекшелінбеуге тиіс.

Тұжырымдама да осыған байланысты, стилі де, түсі де. Айтпақшы, емес Соңғы орынды иеленеді Ауа райы жағдайлары: мысалы: күн ашық климаты бар ашық түстерге дейін.



02 / ЖОСПАРЛАР-БАРЛЫҒЫ





Алина Т.
Сәулетші дизайнері
 “Эргономика және тәжірибе”

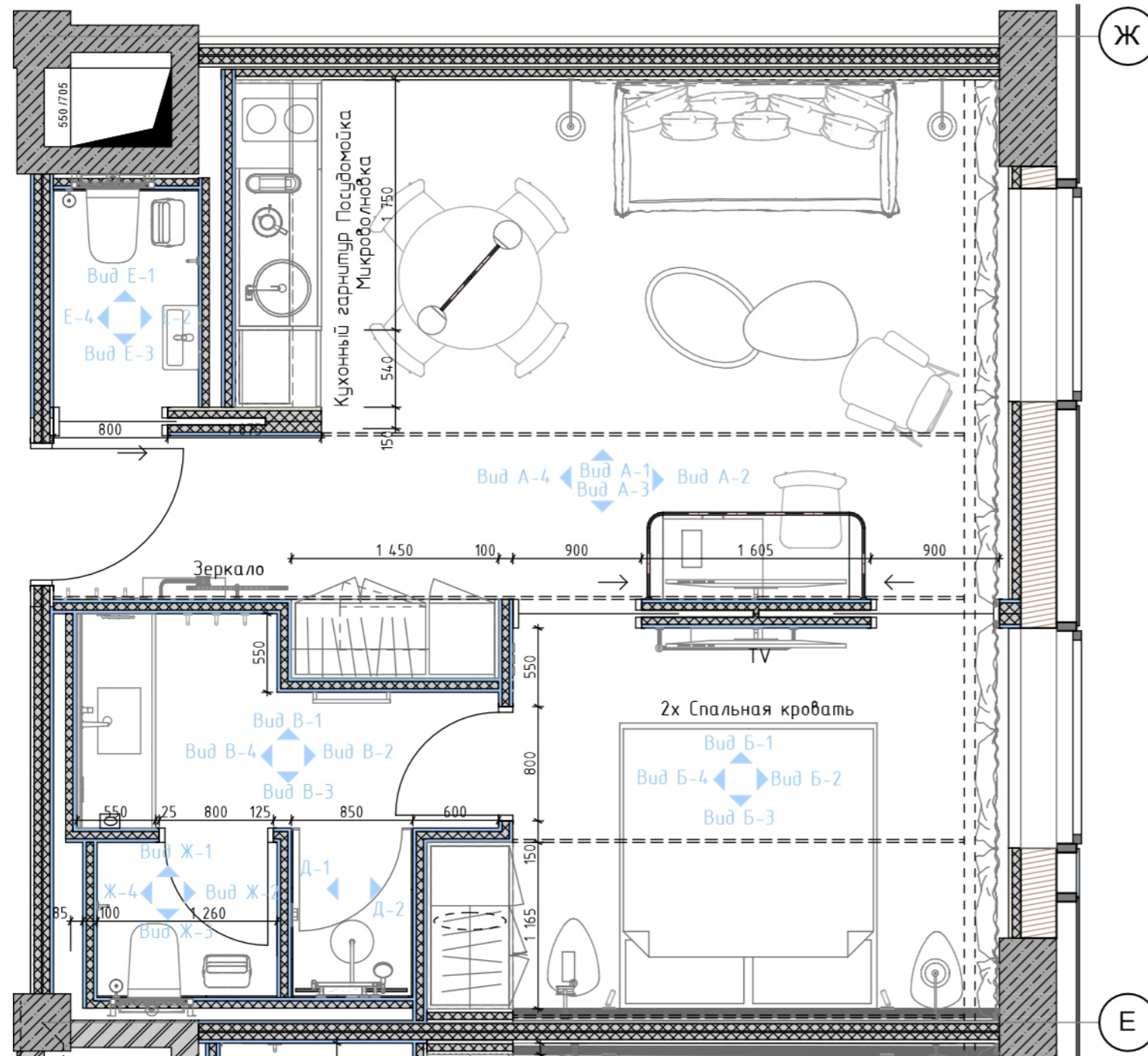

Ж

Е

Вестибюль, қабылдау алаңы және басқа да ортақ орындар (қонақ үй ұғымы оны ұсынбаса) көрінбеуі тиіс. Тағы бір маңызды мақсатты топ – басқа қалаға іссапарға келетін қызметкерлер. Бүкіл аудиторияның тілектерін бірден ескеру үшін бірқатар ережелерді басшылыққа алу керек...

1 Бір жағынан, қонақ үй немесе Қонақ үй - уақытша орын тұрғын үй. Сондықтан қажет Барынша жайлылық туралы ойланыңыз вестибюль және үй-жайлар. Бірде-бір егжей-тегжейі жоқ тітіркендіргіш немесе Қолайсыздық.

2 Қонақ үйлер, екінші жағынан, саяхатшыларға арналған хавен. Дизайнер арнайы бақылауға тиіс қала немесе курорт атмосферасы, және стильді сақтау үшін.

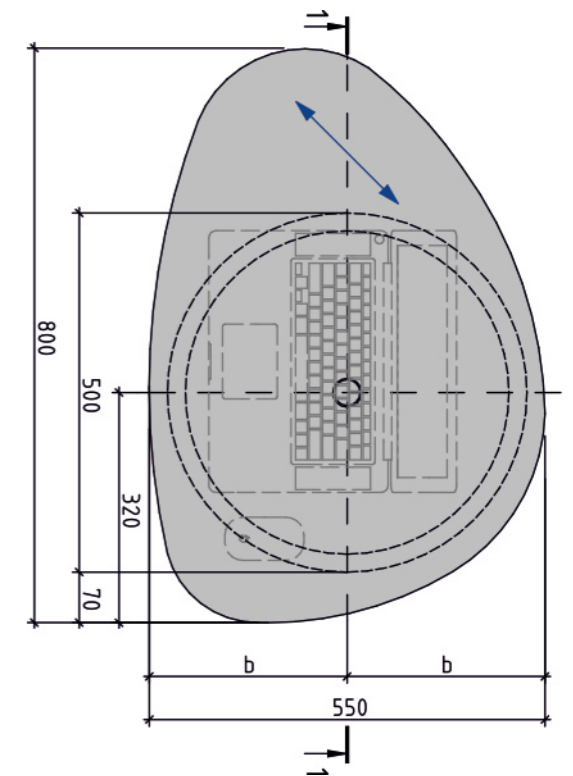

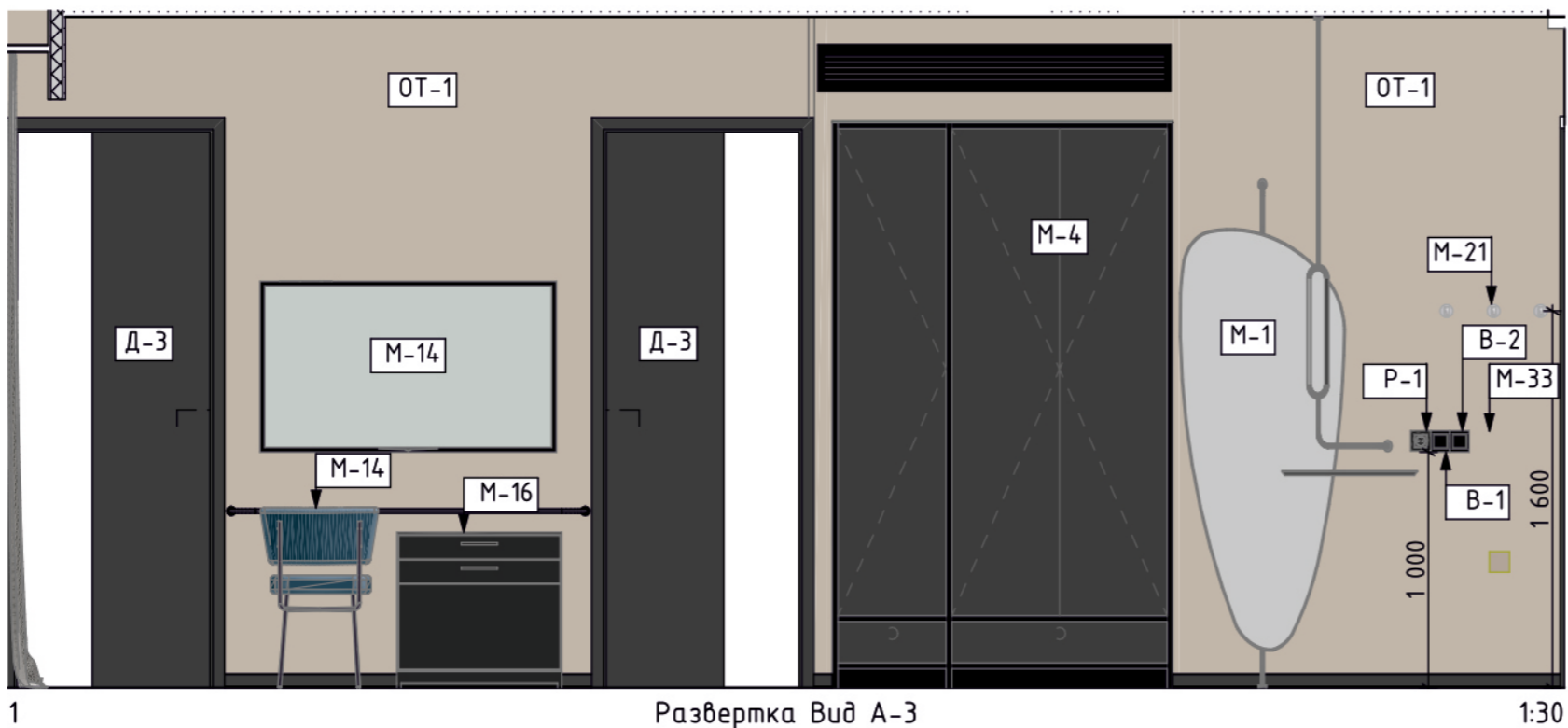
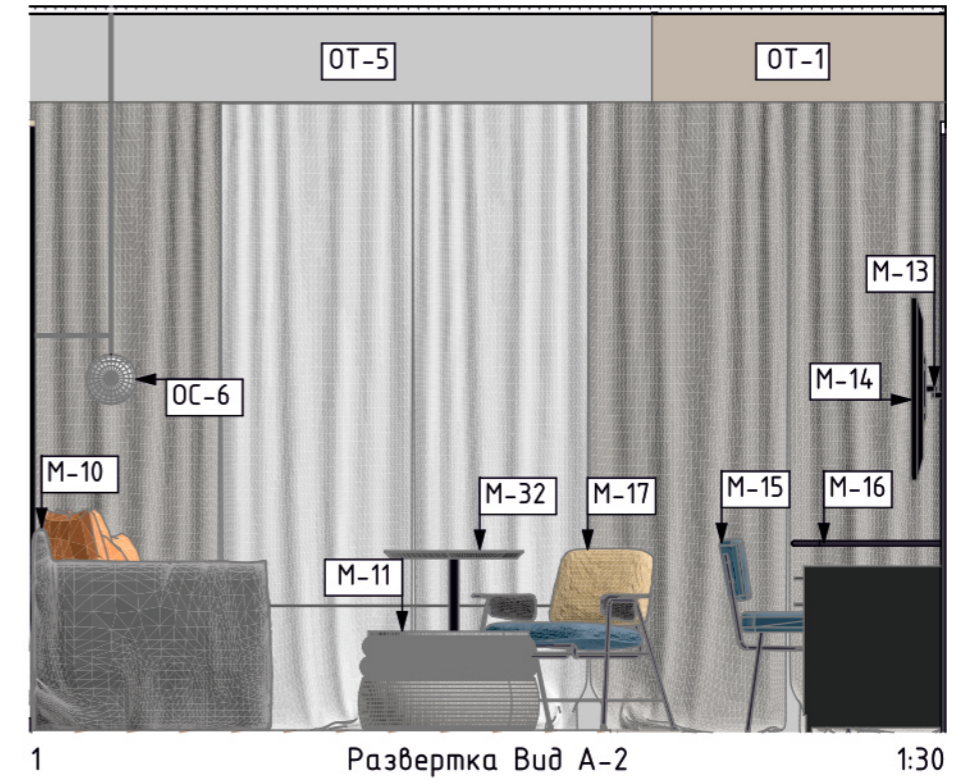
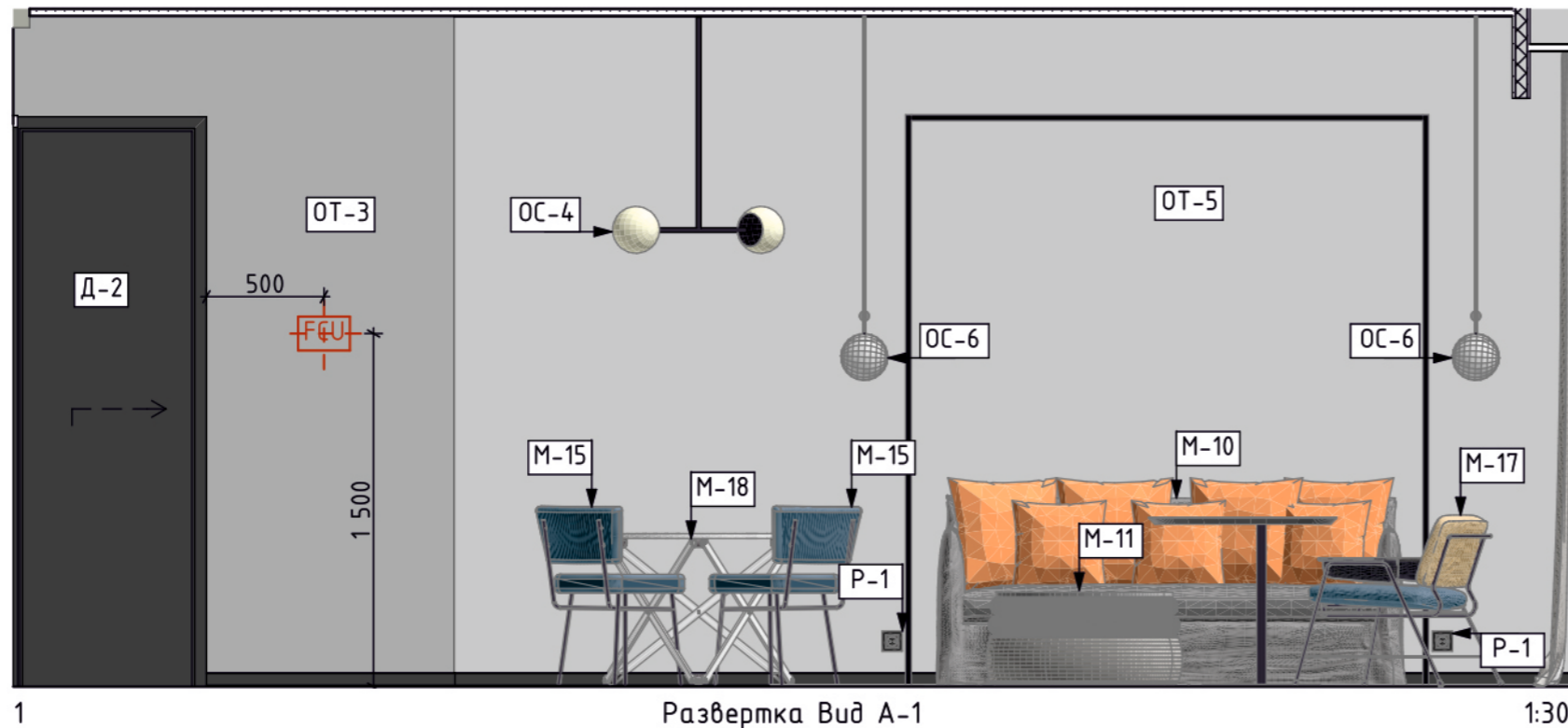

Сәулет ерекшеліктері

Бұл бұрыннан салынған ғимаратты немесе жұмыс істеп тұрған қонақ үйді жобалау тұжырымдамасын әзірлеу қажет болса, маңызды қадам. Мысалы, мәдени маңызы бар ғимаратпен жұмыс істеу қажет болса, тарихи келбетін: қасбет ерекшеліктерін, дизайнын, жалпы түсін сақтауға тырысу керек. Ал егер өнеркәсіптік нысан болса, өнеркәсіптік келбетін ерекше атап өтіңіз – мысалы, заманауи стильдердің көмегімен.

Ол үшін интерьер сәулетші иесінің идеясын нақты түсінуі керек: бастапқыда не көргісі келді және тапсырыс берушінің қандай қажеттіліктерін жабу керек.

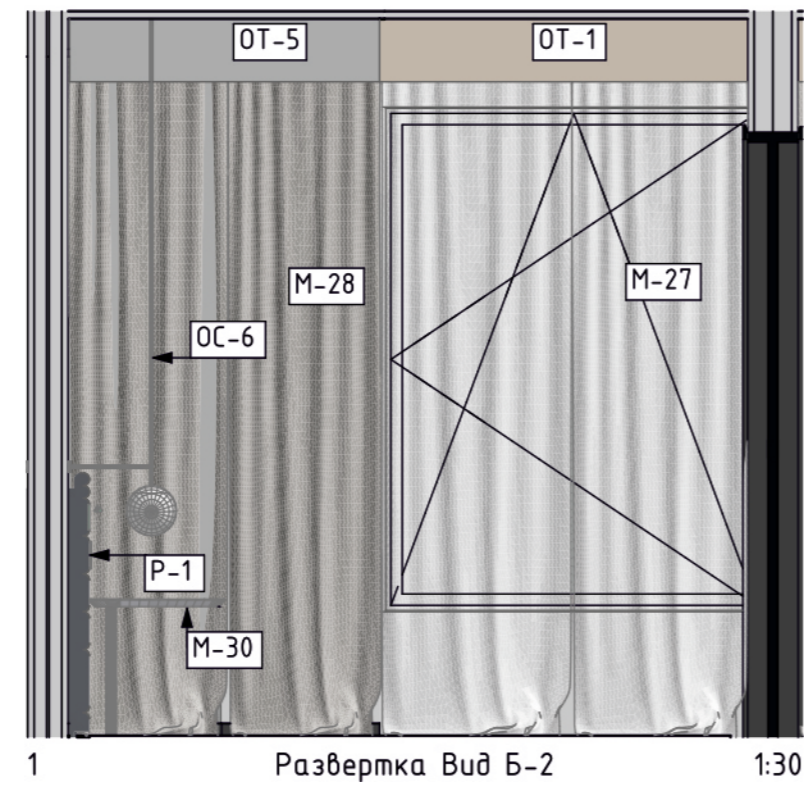
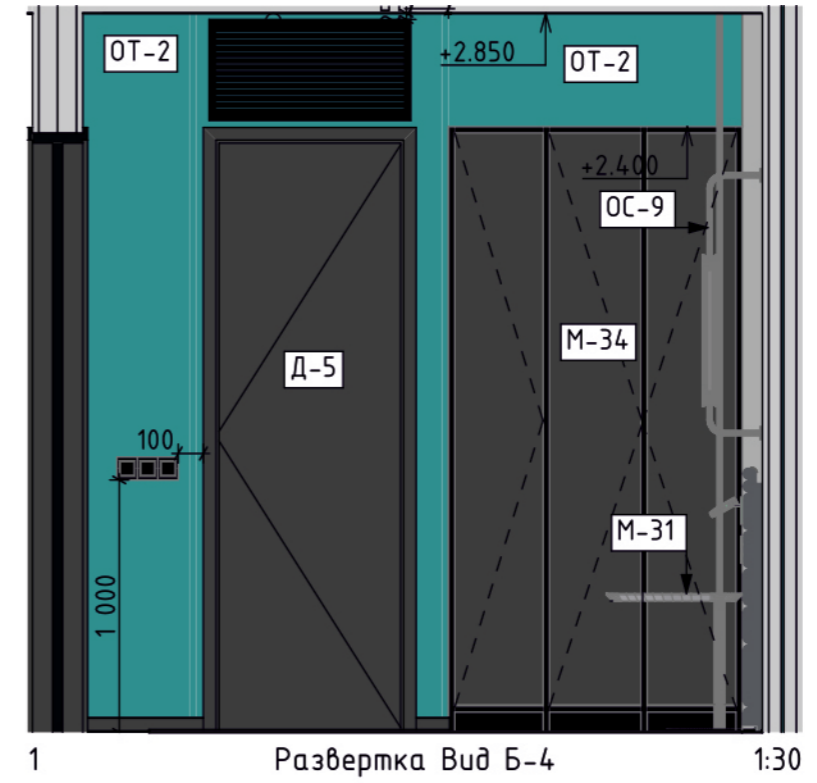
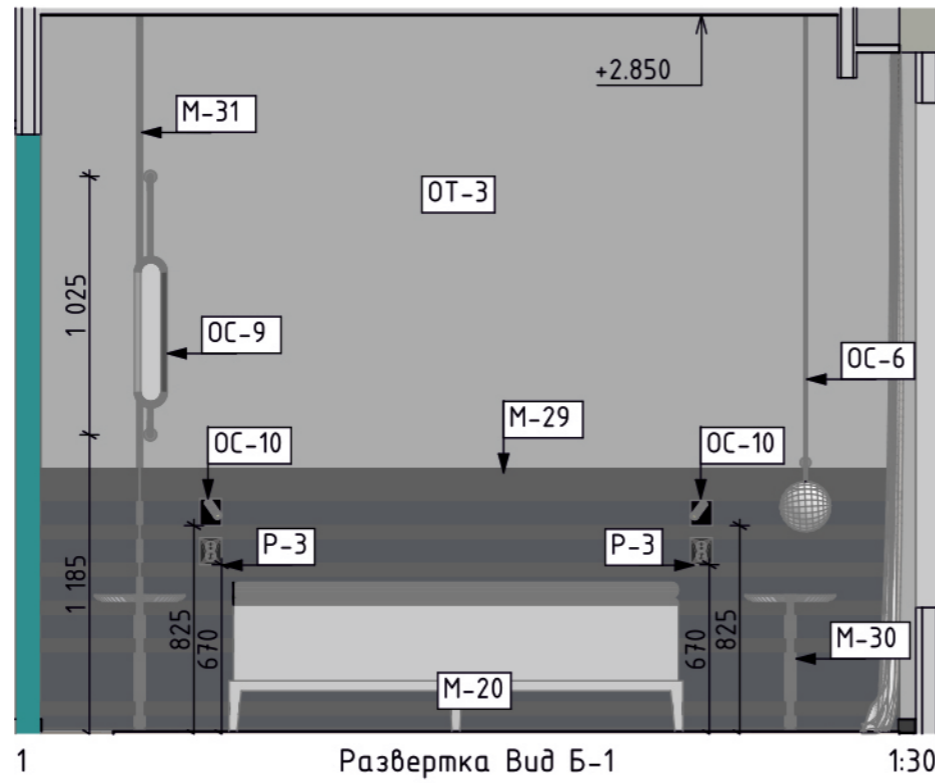

03 / ДИЗАЙН ФИЛОСОФИЯСЫ





Әбілқайыр Д. Жетекші сәулетші

“Көрнекі үйлесімділік”

Біздің ойымызша, қонақ үй интерьерін құру кез келген, тіпті ең тәжірибелі дизайнер үшін де қиын міндет деп ешкім дәлелдей алмайды. Жобаны әзірлеу кезінде маман осы үлкен кеңістіктің барлық ерекшеліктерін түсінуі тиіс.

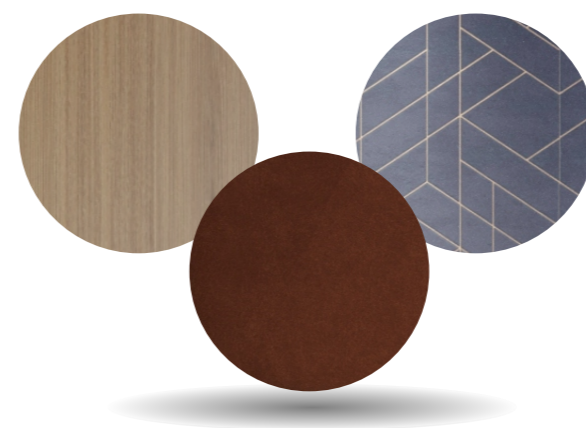

Ақшыл реңктері: ақ, ақшыл сұр, сарғыш. Ашық түстердің молдығы кеңістікті көзбен кеңейтеді. Үй-жайда жақсы көрінеді адамдар көп жиналатын: вестибюль, дәмхана, конференция залдары.

Материалдар, мысалы, ағаш, тас, мақта, зығыр.



Үлкен КОМБИНАЦИЯ



Қонақ үй мен тұрғын үй кешені арасындағы аралық тип адамдар тұрақты негізде тұратын, бірақ қонақ үй қызметкерлерінің қызметтерін пайдаланатын бөлек қонақ үйлер болып табылады. Яғни, майдангерлердің, аспаздардың, консьерждік қызметтің қызметтері. Сондықтан да бөлмелерді безендіру ерекше назар аударуды қажет етеді: олар бірнеше бөлмесі бар премиум-пәтерлерге ұқсайды.





Негізгі бағыттары мен стильдері:

- Скандинавия
- Барокко
- Vintage
- Ретро
- Ел
- Бохо
- Британ
- Отаршылдық
- Теңіз
- Французша



Қоғам – ішкі істер бөлімінің құрамына кіреді

Функционалдық "нәруыз". Қоғамдық интерьерді жобалауға тұрғын үймен салыстырғанда мамандар көптеп тартылады, себебі қоғамдық ғимараттарда тіршілікті қамтамасыз етудің күрделі жүйелері бар.





04 / МАТРИЦАЛАРДЫ ТОЛТЫРУ





Алина В. Жетекші сәулетші

“Декордағы көңіл-күй”

Тамаша қонақ үй дизайнының рецепті қандай? Стиль түйреуіш, жайлылық қасығы және дизайнер кәсіпқойлығының орасан зор сөмкесі! Себебі, мамансыз қонақ үйдің әдемі интерьерін безендіру мүмкін болмайды деп сенеміз ғой.

Қонақ үй бөлмелеріндегі декор қараңғы перделер, жанасу жағымды жастықтар, линтсіз кілемдер, картиналар немесе фотосуреттер болып табылады.

Біз қазірдің өзінде ондаған әдемі және практикалық жобаларды құрдық және сіздермен тәжірибемізбен бөлісуге дайынбыз.

05 / ҚОҒАМ ҮШІН ҚАРА ТҮСТІ

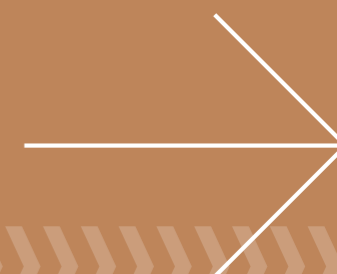

Жылжымайтын мүлік саласындағы жаңа тұжырымдамаларды әзірлеу және енгізу кезінде мақсатты аудитория мен болашақ операторлардың қажеттіліктері ескеріледі. Біз әр түрлі бөлшек сауда форматтары мен қызметтерінің соңғы үрдістерін талдаймыз, бұл біздің болашақ нысанымызды нарықта барынша икемді және сұранысқа айналдырады.



2 млн. м²
астам



Нарықта 10 жыл



100+
жоба







DALIDA CITY (TRC) г.Актобе

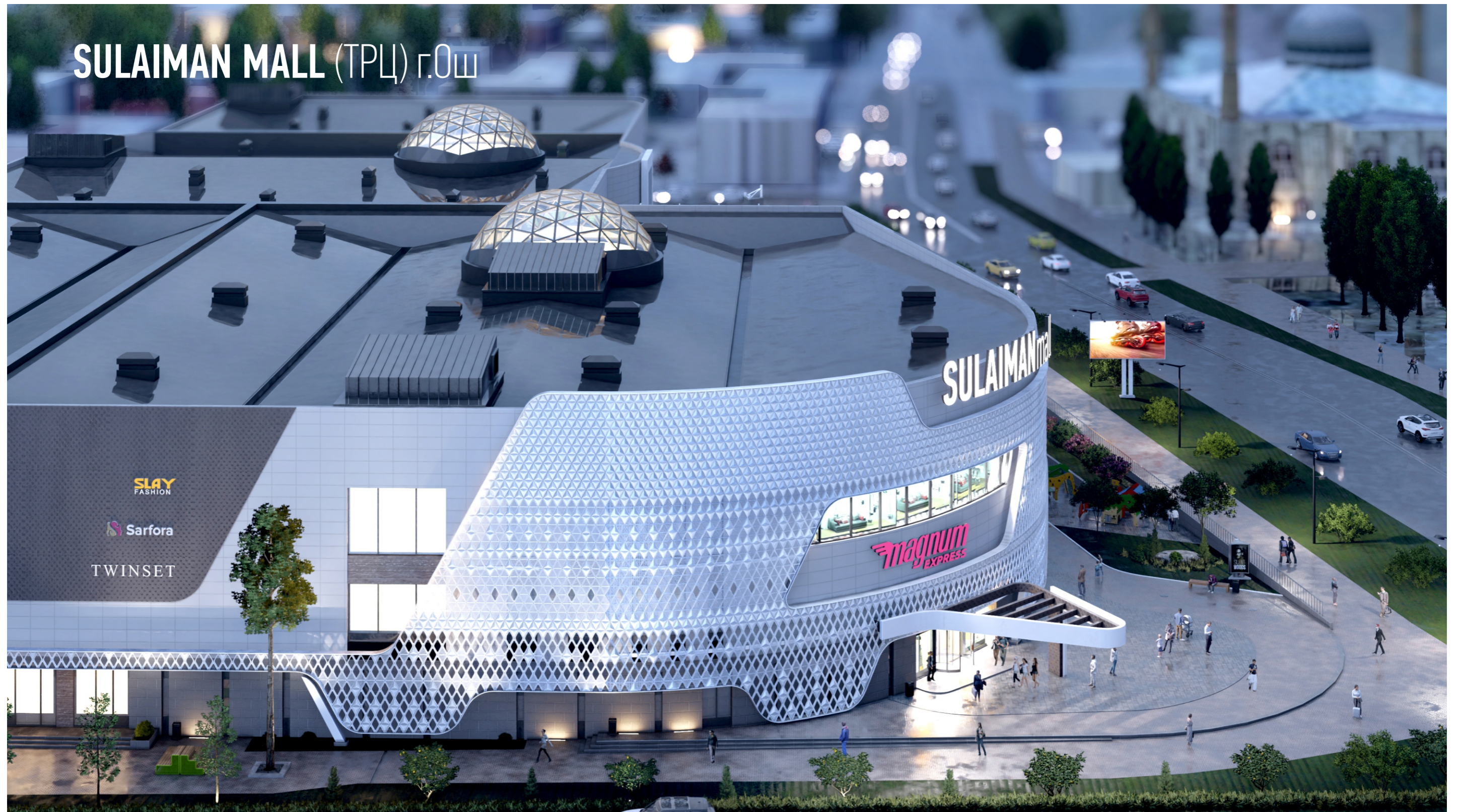

PROMENADE (МФК) г.Алматы



ЖАРОКОВА (ОТЕЛЬ) г.Алматы



TASHBOLOT PARK (МФК) г.Бишкек







BISHKEK TOWERS (МФК) г.Бишкек



06 / ЖӘНЕ ДЕ...





Аркадий Колчинский
Маркетинг және зерттеулер

Аналитика – табыстың негізгі факторларының бірі болып табылатын болашақ инвестициялық жобаның орналасуын талдау.

Ауқымды тәжірибенің және көптеген сәтті аяқталған жобалардың арқасында біздің талдаушылар нысанның мақсатты аудиториясының болашақ трафигі туралы нақты болжам жасай алады.



Александр Зарипов
Брокерлік қызмет жөніндегі консультант

Брокерлік – коммерциялық жылжымайтын мүлік құрылысы басталғанға дейін басталатын үй-жайларды лизингке беру процесі.

Біздің 6-7 жылдан астам жұмыс өтілі бар брокерлер біздің консультацияларымыздың көмегімен әзірленген бизнес-модельді ескере отырып, осы міндетті жоғары кәсіби орындауды қамтамасыз етеді.

Осының бәрі болашақта жобаның табысты дамуының кепілдігін растайды!



Андрей Гордиенко
Бас директор
+7 701 932 90 69



retailspaceglobal.kz