



RETAIL SPACE

G L O B A L



Деятельность компании:

- Креативная конкретизация
- Аналитические данные
- Финансовая модель

- 0 нас →

- Брокеридж проекта
- Управление объектами

Компетенции Retail Space Global

Retail Space специализируется в создании и развитии лучших решений для коммерческой недвижимости. Наша команда перекрывает вопросы брокериджа, финансовой эффективности, маркетинга и саму архитектуру объекта.

Клиенты Retail Space гарантированно поднимают ставку аренды и уменьшают срок окупаемости инвестиций, убеждаясь в ощутимой экономии верных консультаций и видения рынка.



Ержан УРАЗБАЕВ

Основатель компании с 20 летним опытом в консалтинге коммерческой недвижимости и управлении торговыми центрами. Создал и улучшил проекты более 60 объектов Казахстана, Кыргызстана и Узбекистана

За десять лет работы наша компания осуществила консультации более чем по 100 проектам, охватывающим свыше 2 миллионов квадратных метров. В результате нашей деятельности было сдано в аренду более 600 тысяч квадратных метров.





Ержан Уразбаев
Основатель

“Когда-то это был хороший отель,
но ведь и я когда-то был
хорошим мальчиком...”



Андрей Гордиенко
Генеральный директор

“Что такое отель?
Место, где можно
укрыться от жизни...”



Виталий Нам
Главный Архитектор

“Мне нравится жить в отеле.
Уходишь — бардак.
Приходишь — порядок.”



Алина Вейс
Ведущий архитектор

“Если мои ответы пугают тебя,
перестань задавать страшные вопросы”



Юлия Вихлянцева
Архитектор дизайнер

“В данный момент я рассматриваю
все возможные «если»”



Абулхаир Джубанов
Ведущий архитектор

“Пирог хорош
в любое время дня”



Куаныш Мухамедияров
Архитектор

“Я пас. Я люблю скотч,
а скотч меня — нет”

Творческая Команда

Ключевым фактором успеха нашей компании является команда, которая накапливает опыт и делится экспертизой как внутри организации, так и на внешнем рынке.

МИССИЯ КОМПАНИИ

Мы делаем рынок лучше для людей и эффективнее для партнеров!





Аселхан Нурдиллаева
Главный бухгалтер

“Бизнес существует
для создания клиентов...”

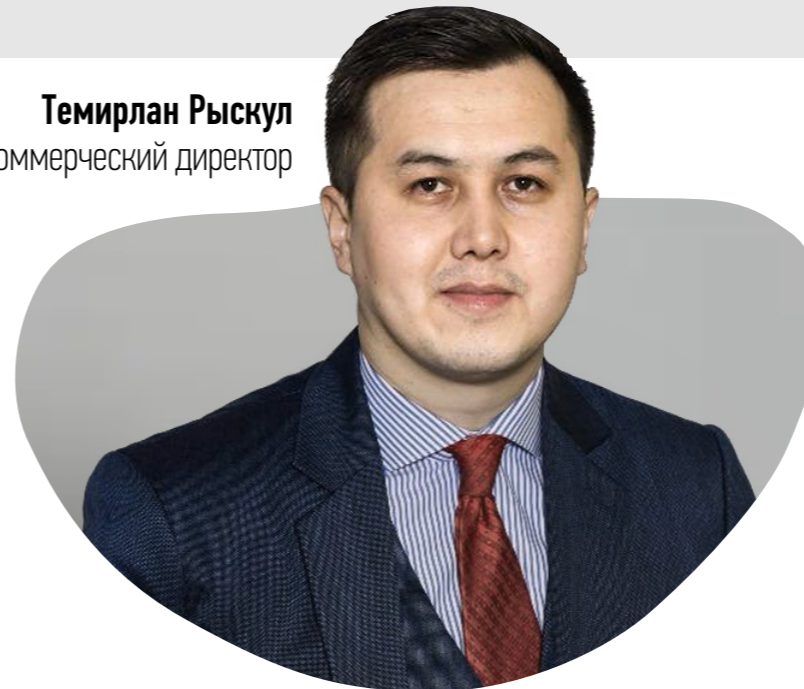

Темирлан Рыскул
Коммерческий директор

“Мы движемся быстрее,
чтобы вы не стояли на месте...”

Мы — компания,
основанная в 2014 году
командой профессионалов
в области коммерческой
недвижимости

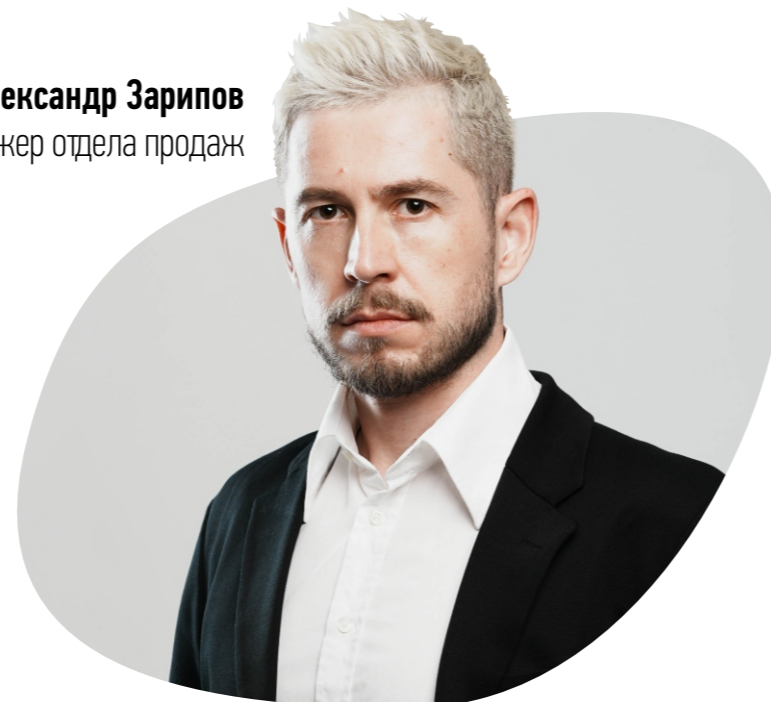

Александр Зарипов
Менеджер отдела продаж

Вектор компании заключается
в том, чтобы содействовать рынку
реализации проектов коммерческой
недвижимости, делаясь опытом и
экспертизой, накопленными за
десятилетия

“ДРАКАРИС...”

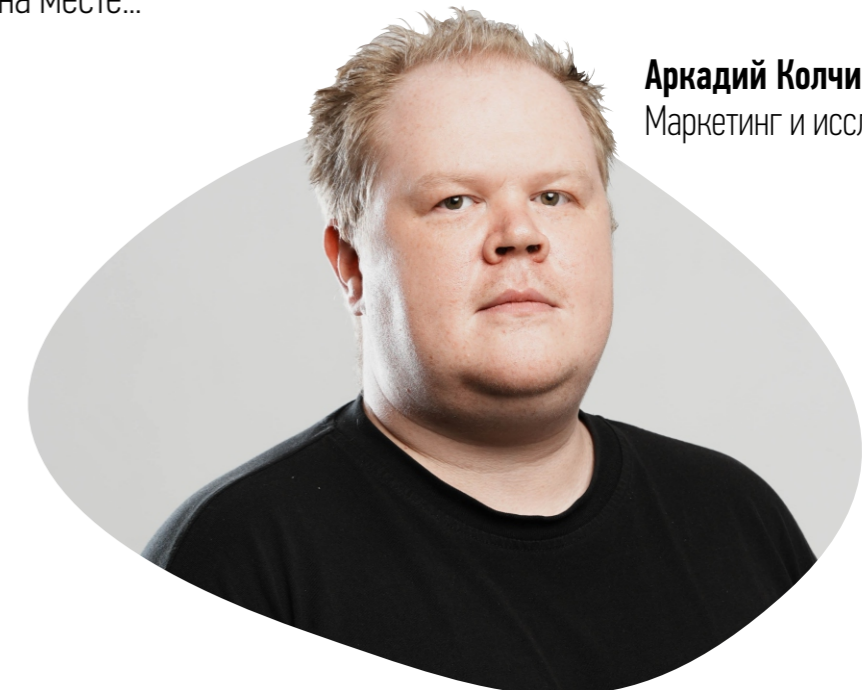

Аркадий Колчинский
Маркетинг и исследования

“В бизнесе есть один план:
никакого плана”



Деятельность компании:

- Торговые центры
- Офисы
- Коворкинги

- **Отели** →

- Рестораны

01 / КОНЦЕПЦИЯ СВЯЗЕЙ



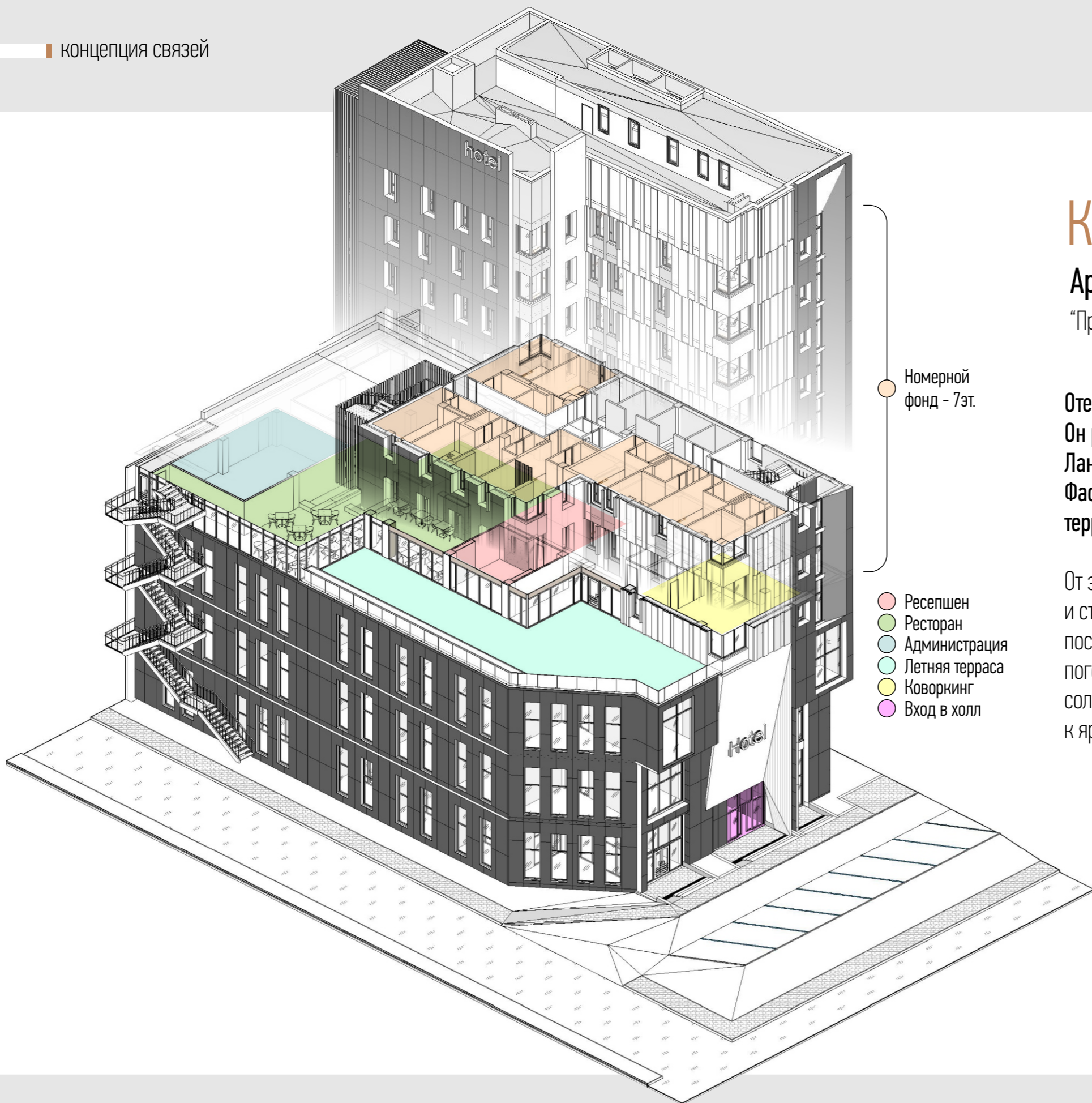

Номерной фонд - 7эт.

- Ресепшен
- Ресторан
- Администрация
- Летняя терраса
- Коворкинг
- Вход в холл



Куаныш М.

Архитектор

“Продуманная вертикаль”

Отель находится в центре или на периферии населенного пункта? Он расположен в курортном или промышленном городе? Ландшафт вокруг него — ровный или холмистый? Фасад гостиницы, внутренние интерьеры и приятельная территория не должны выбиваться из общего пейзажа.

От этого зависят и концепция, и стиль, и цвет. Кстати, не последнее место занимают погодные условия: например, солнечный климат располагает к ярким цветам.



02 / ПЛАНЫ НАШЕ ВСЕ



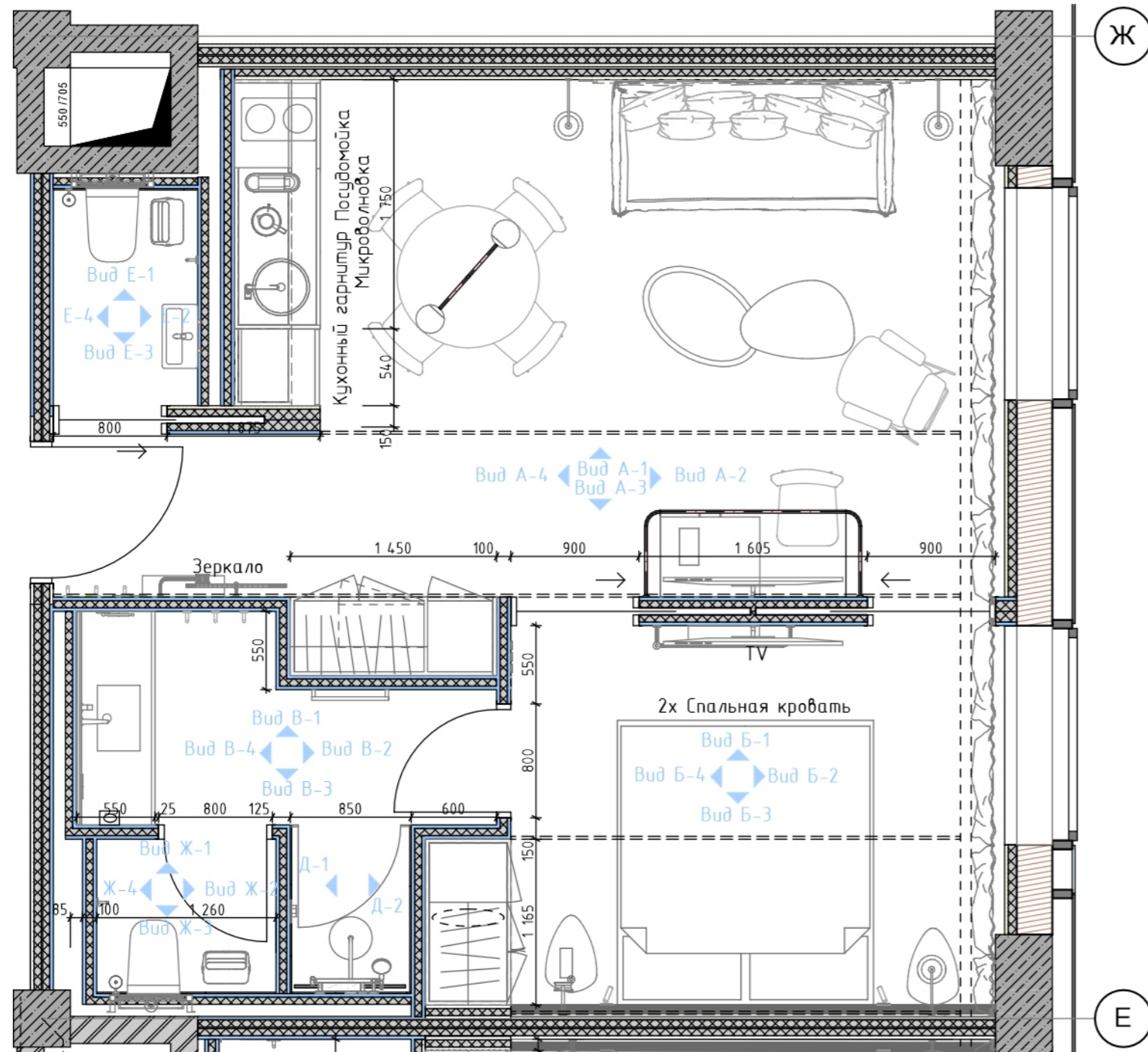

Юлия В.
 Архитектор дизайнер
 “Эргономика и практичность”

Холл, зона ресепшн и другие места общего пользования не должны быть броскими (только если этого не предполагает концепция отеля). Еще одна важная целевая группа — работники, которые приезжают в другой город ради командировки. Чтобы учесть пожелания сразу всей аудитории, необходимо следовать ряду правил...

1 С одной стороны, отель или гостиница — временное место для жилья. Именно поэтому необходимо думать о максимальном комфорте лобби и номеров. Ни одна деталь не должна вызывать раздражения или неудобств.

2 С другой стороны, гостиницы — пристанище путешественников. Дизайнер должен соблюсти особую атмосферу города или курорта и сохранить стилистику.

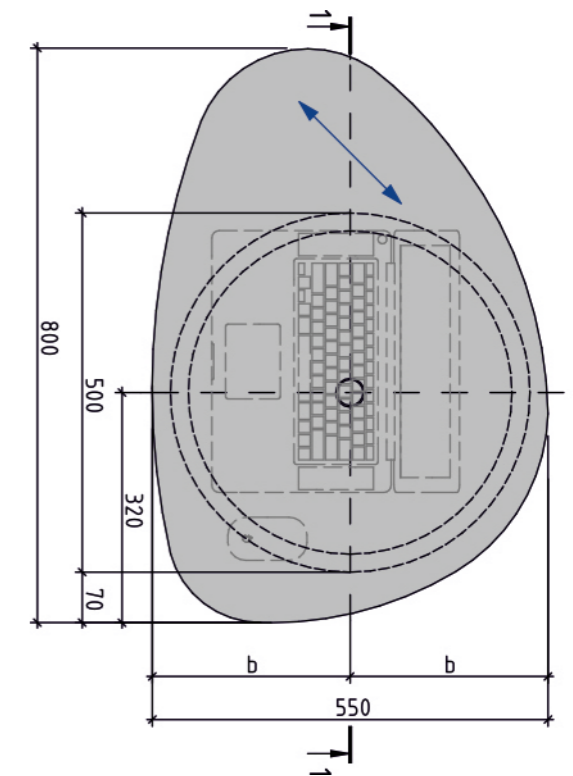

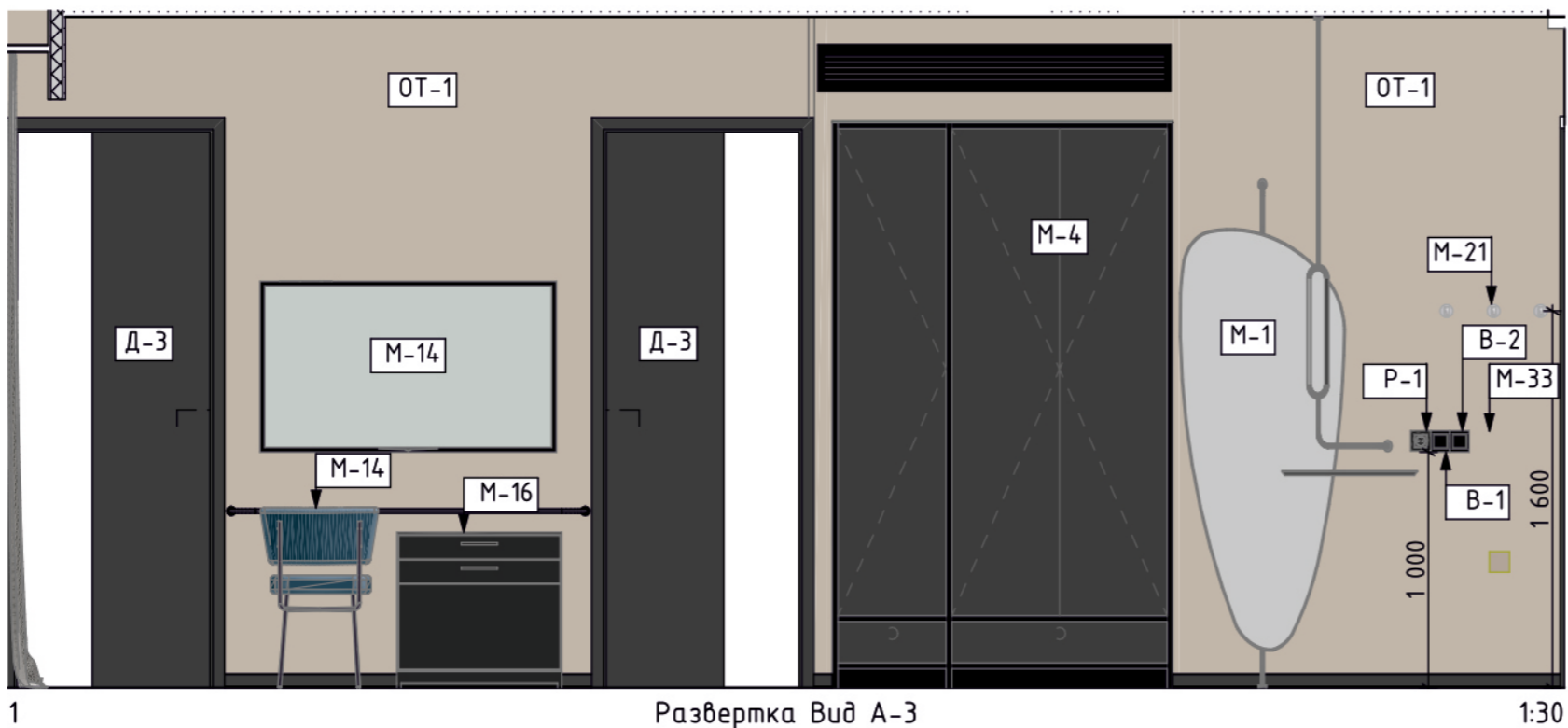
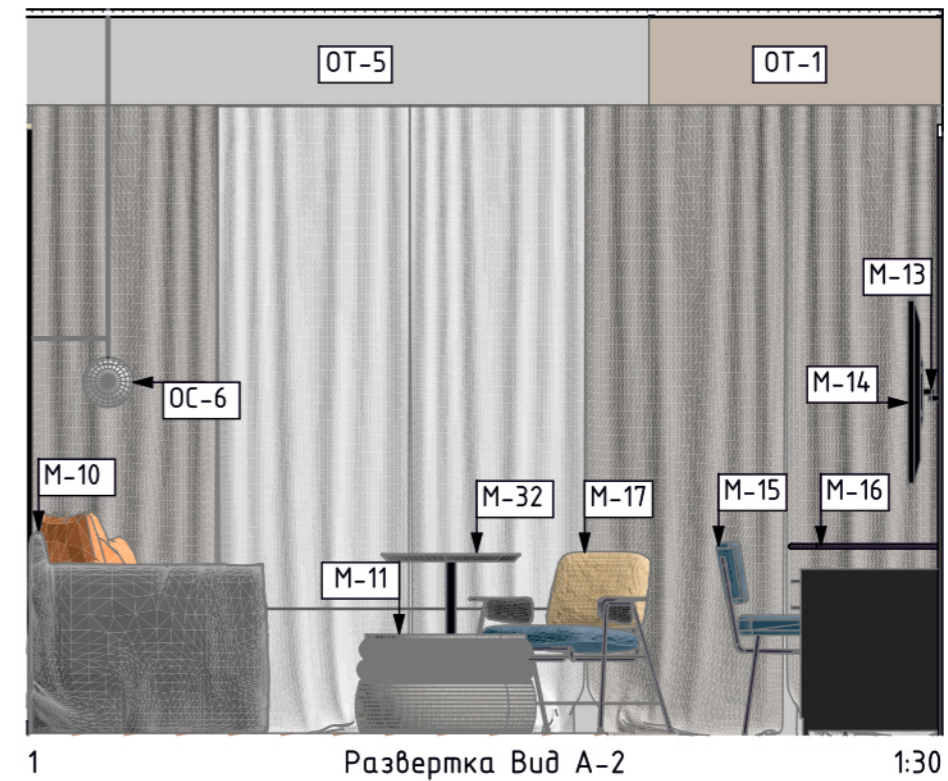
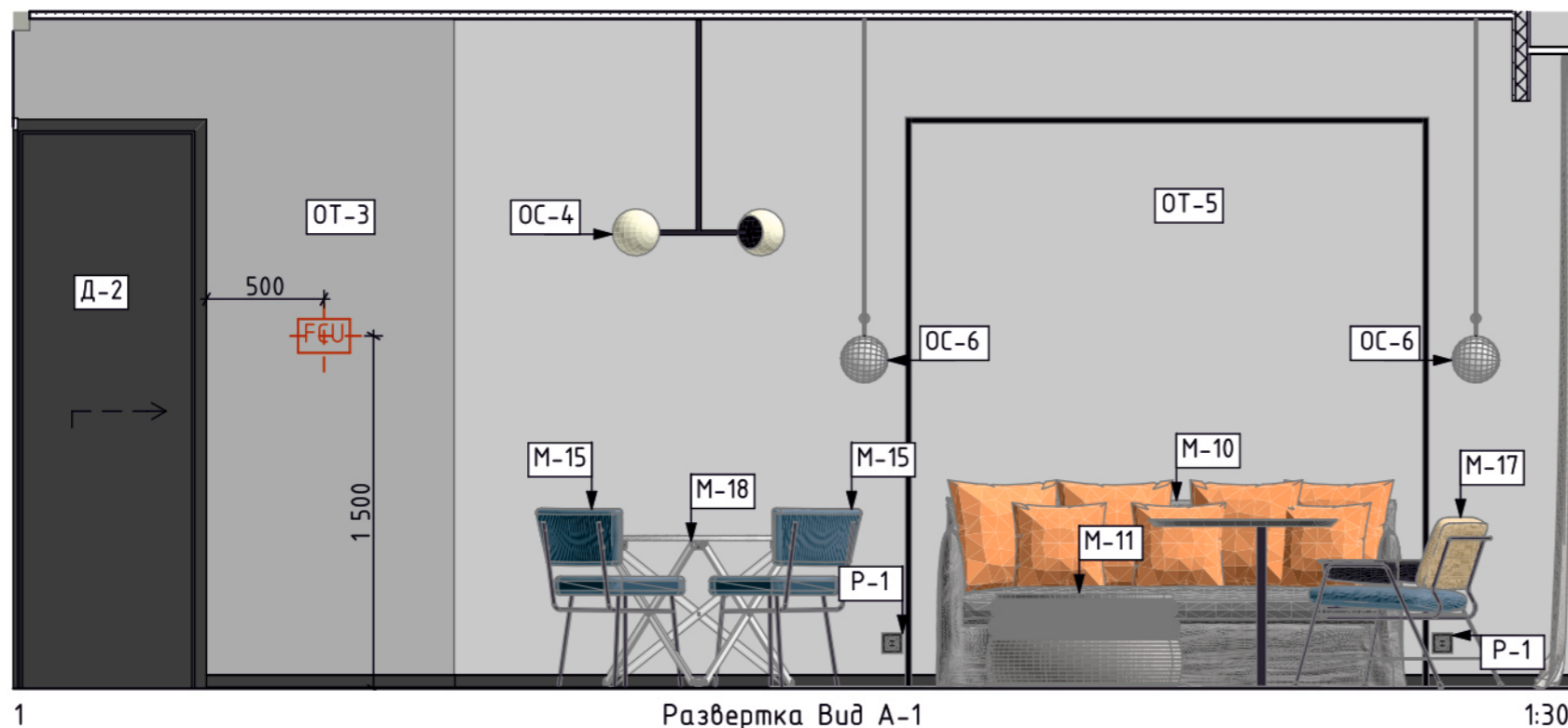

Архитектурные особенности

Это важный этап, если требуется разработка дизайнерской концепции для уже построенного здания или существующего отеля. Например, если вам предстоит работа с культурно-значимым зданием, нужно постараться сохранить исторический облик: особенности фасада, проектировку, общий колорит. А если с промышленным объектом, подчеркнуть индустриальный облик — к примеру, с помощью современных стилей.

Для этого архитектору интерьера необходимо четко понимать идею владельца: что он хотел видеть изначально и какие потребности заказчика нужно закрыть.

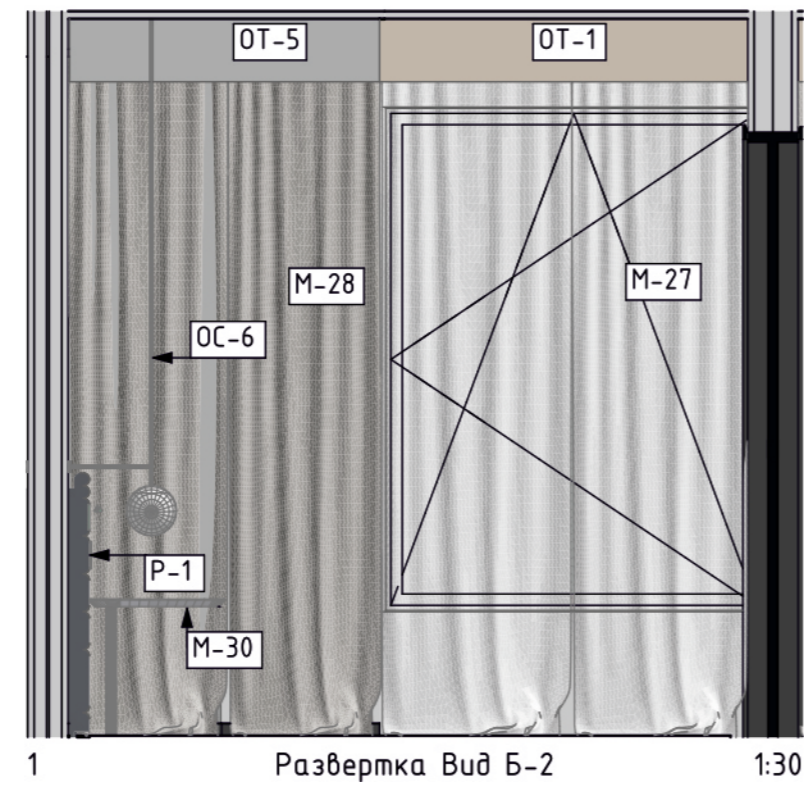
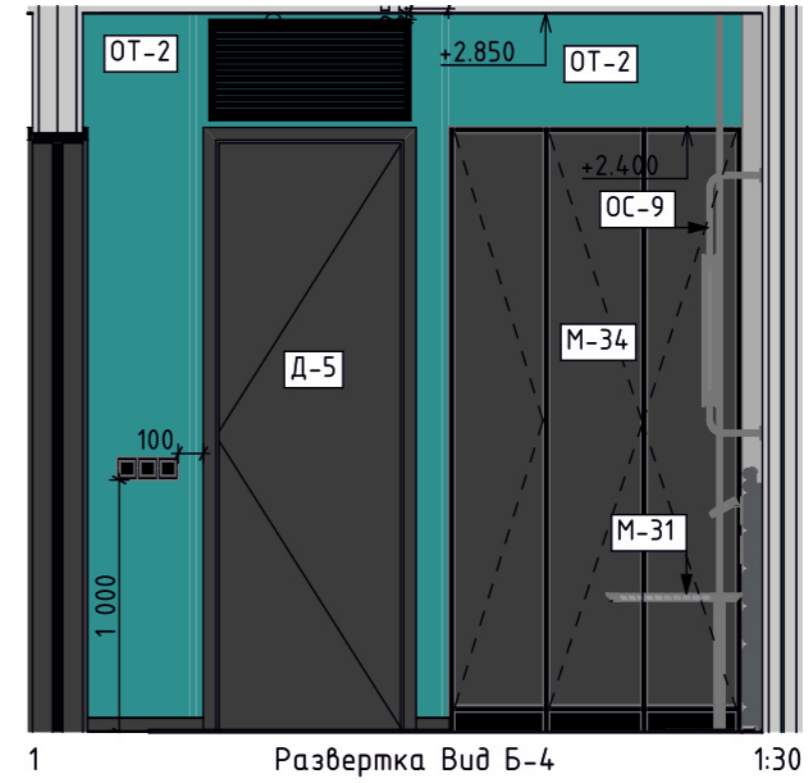
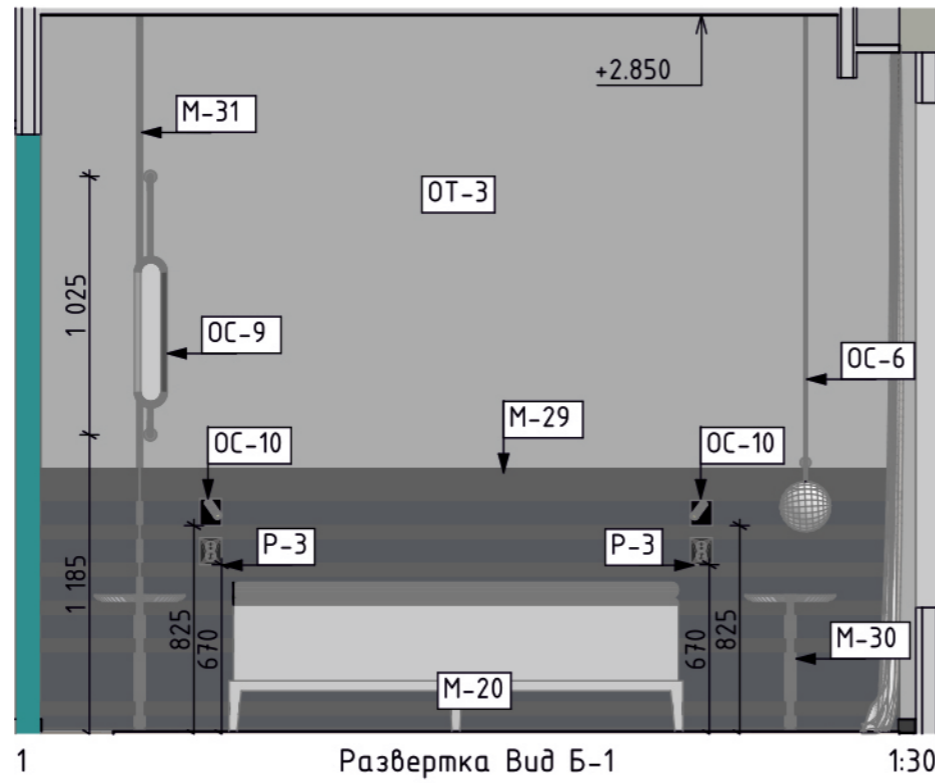

03 / ФИЛОСОФИЯ ДИЗАЙНА





Абулхаир Д.
Ведущий архитектор
“Наглядная гармония”

Думаем, никто не будет спорить, что создание гостиничного интерьера — сложная задача для любого, даже самого опытного дизайнера. При разработке проекта специалист должен понимать всю специфику этого немаленького пространства.

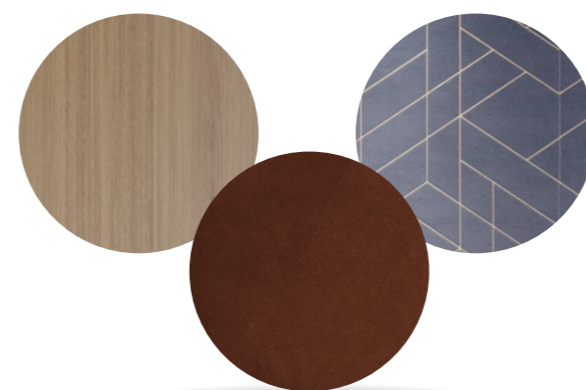

Светлые тона: белый, светло-серый, бежевый. Обилие светлых цветов визуально расширяет пространство. Это выгодно смотрится в помещениях большого скопления людей: лобби, кафе, конференц-залах.

Материалы, например, дерево, камень, хлопок, лен.



Продуманные сочетания



Промежуточный тип между гостиницей и жилым комплексом – это апарт-отели в которых люди проживают на постоянной основе, но пользуются услугами персонала отеля. То есть услугами горничных, поваров, консьерж-сервиса. Именно поэтому особого внимания требует дизайн номеров: они напоминают квартиры премиум класса с несколькими комнатами.





Основные направления и стили:

- Скандинавский
- Барокко
- Винтажный
- Ретро
- Кантри
- Бохо
- Британский
- Колониальный
- Морской
- Французский



Общество – часть интерьера

Функциональная «начинка». В дизайн общественного интерьера по сравнению с жилым вовлечено больше специалистов, поскольку в общественных зданиях более сложные системы жизнеобеспечения.





04 / НАПОЛНЕНИЕ МАТРИЦЫ





Алина В.

Ведущий архитектор

“Настроение в декоре”

Каков рецепт идеального дизайна гостиницы? Щепотка стиля, ложка комфорта и огромный мешок профессионализма дизайнера! Ведь мы убеждены: без специалиста спроектировать красивый интерьер отеля не получится.

Декор в гостиничных номерах — это блэкаут шторы, приятные на ощупь подушки, безворсовые ковры, картины или фотографии.

Мы создали уже десятки красивых и практичных проектов и готовы поделиться нашим опытом с вами.

05 / В ПЛЮСЕ ДЛЯ ОБЩЕСТВА

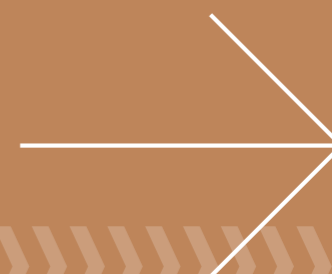

При разработке и реализации новых концепций в сфере недвижимости мы учитываем потребности целевой аудитории и будущих операторов. Анализируем последние тренды в различных розничных форматах и услугах, делая наш будущий объект максимально гибким и востребованным на рынке.



Более
2 млн. м²



10 лет на рынке



100+
проектов



RIO (TRC) г.Кокшетау





DALIDA CITY (TRC) г.Актобе

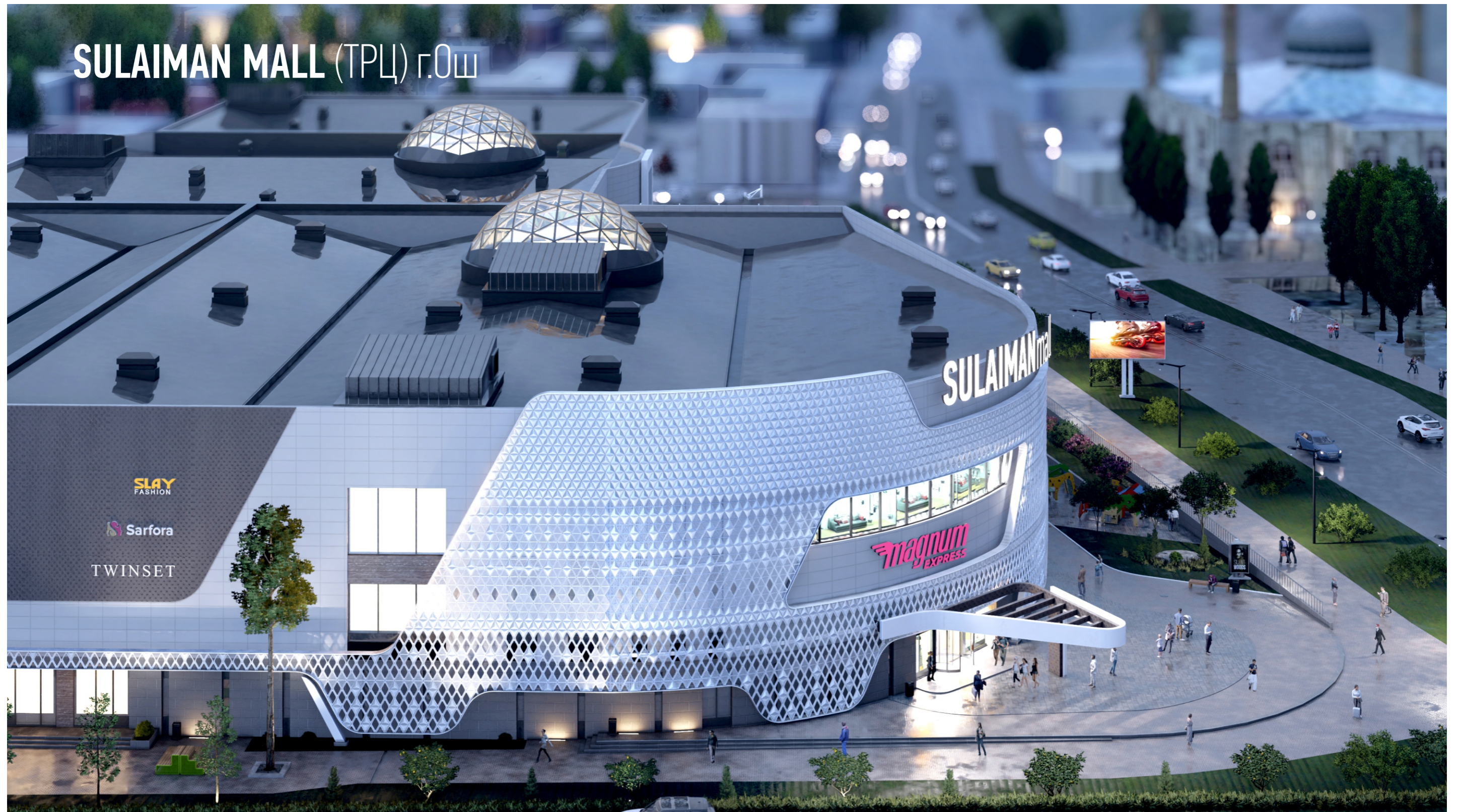

PROMENADE (МФК) г.Алматы



ЖАРОКОВА (ОТЕЛЬ) г.Алматы



TASHBOLOT PARK (МФК) г.Бишкек



TASHBOLOT PARK (МФК) г.Бишкек





BISHKEK TOWERS (МФК) г.Бишкек







Mountain Resort
(Отель) г.Алматы

Mountain Resort (Отель) г. Алматы



Mountain Resort

(Отель) г.Алматы





Panfilov Inn (Отель) г.Алматы



Вид с пересечения улиц
Панфилова и Богенбай батыра



Panfilov Inn (Отель) г.Алматы

Вид со стороны ул. Панфилова

Panfilov Inn (Отель) г.Алматы



Вид со стороны ул. Панфилова

06 / А ТАК ЖЕ...





Аркадий Колчинский
Маркетинг и исследования

Аналитика — это анализ локации будущего инвестиционного проекта, являющийся одним из ключевых факторов успеха.

Благодаря обширной экспертизе и множеству успешно завершённых проектов, наши аналитики смогут составить максимально точный прогноз будущего трафика целевой аудитории объекта.

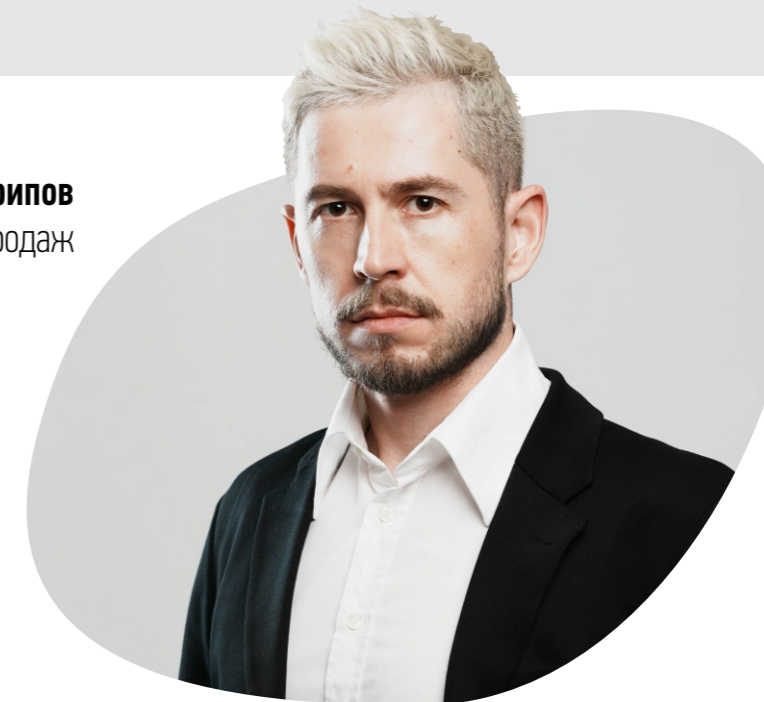

Александр Зарипов
Менеджер отдела продаж

Брокеридж — это процесс сдачи в аренду помещений, который начинается задолго до начала строительства объекта коммерческой недвижимости.

Наши брокеры с опытом работы более 6-7 лет обеспечат высокопрофессиональное выполнение данной задачи, учитывая всю бизнес-модель, разработанную с помощью наших консультаций.

Все это подтверждает гарантии успешного развития проекта в будущем!



Андрей Гордиенко
Генеральный директор
+7 701 932 90 69



retailspaceglobal.kz